

Barrières-écluses pour plates-formes



A1



A2



A3



A4

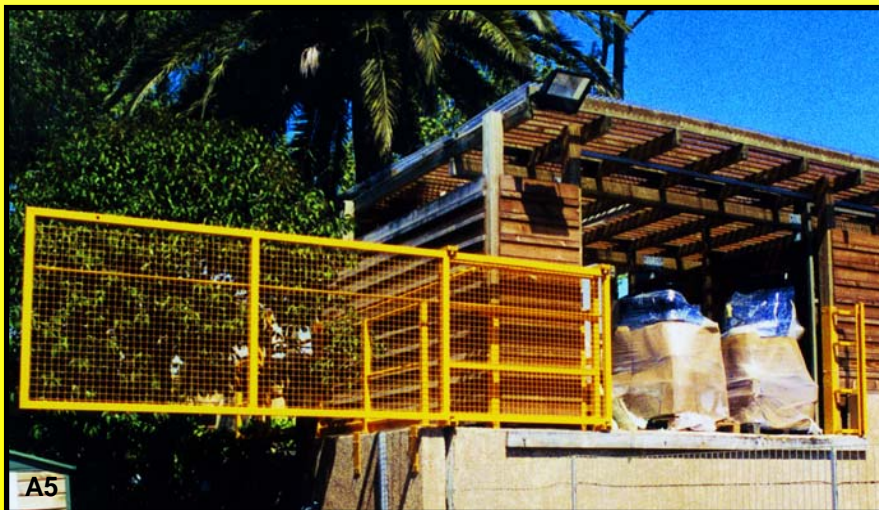

A5



A6

Les risques



Les solutions

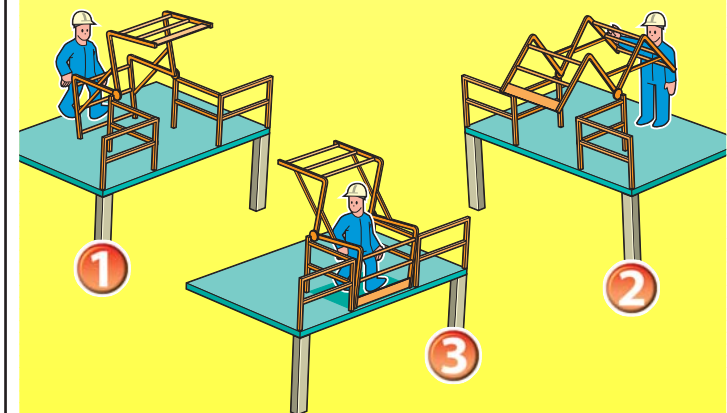

Standard

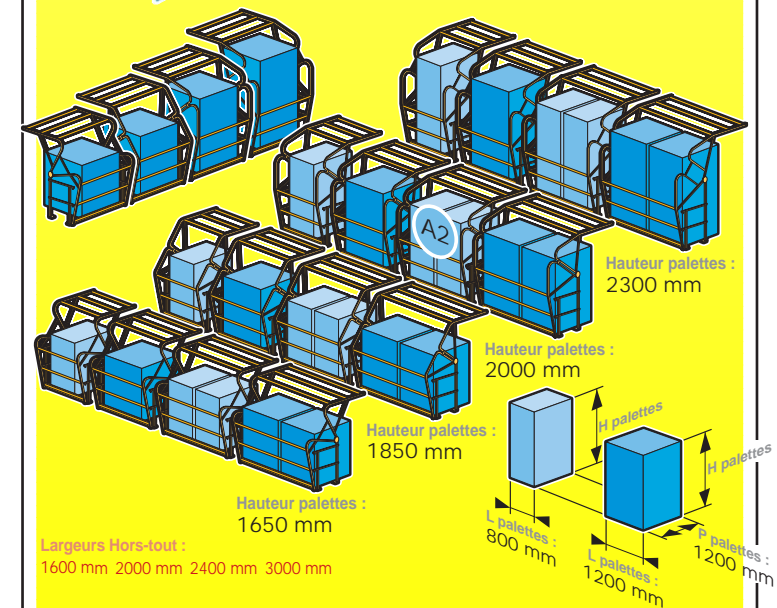

La désignation

Hauteur palettes :

Largeur Hors-tout :

Tél : 04 75 57 47 47

Fax : 04 75 57 06 13

www.sitieurope.com

SITI EUROPE • 22, rue Jules Guesde • F-26800 PORTES-LES-VALENCE

E-mail : sitieurope@sitieurope.com

Isolement des locaux

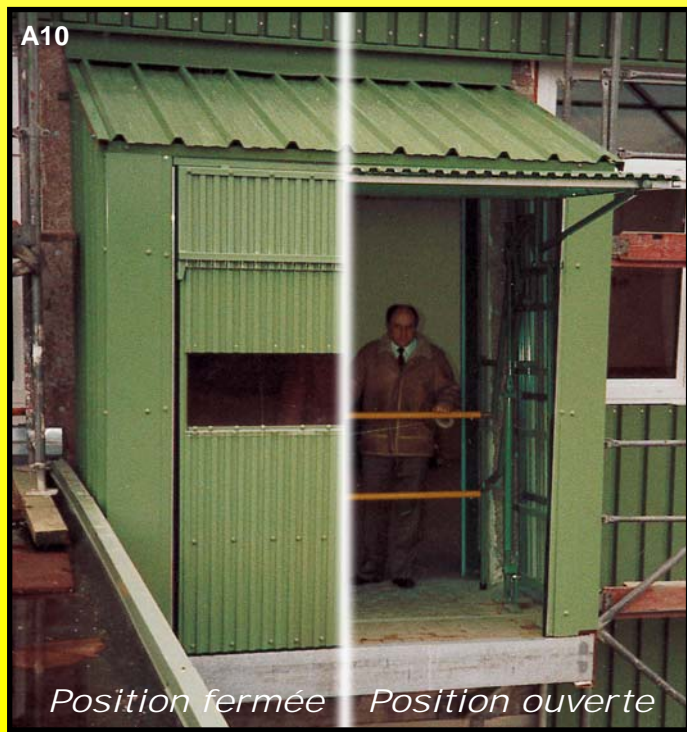

Position fermée Position ouverte

Intégration de l'environnement



Les processus

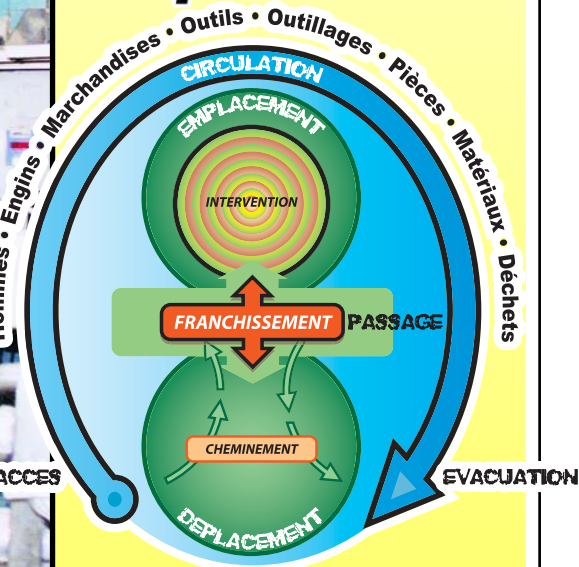

A11 Extension de la plate-forme en terrasse permettant la réception des palettes à l'abri des courants d'air. Construction en inox.

A12 Manutention au palan-monorail.

A13 Ecluse renforcée permettant de retenir simultanément et indépendamment un chariot à mâts, des palettes lourdes glissant sur les fourches, des colis de masse élevée pouvant se déplacer au freinage du chariot.

A14 Application de style alimentaire de la porte écluse à verrouillage automatique.

A15 - A16

Barrière-écluse basculante rétractable derrière un rideau métallique offrant une hauteur maximale pour un linteau donné.

BE191103F02

Tél : 04 75 57 47 47

Fax : 04 75 57 06 13

www.sitieurope.com

SITI EUROPE • 22, rue Jules Guesde • F-26800 PORTES-LES-VALENCE

E-mail : sitieurope@sitieurope.com

Expertise des situations

La modélisation

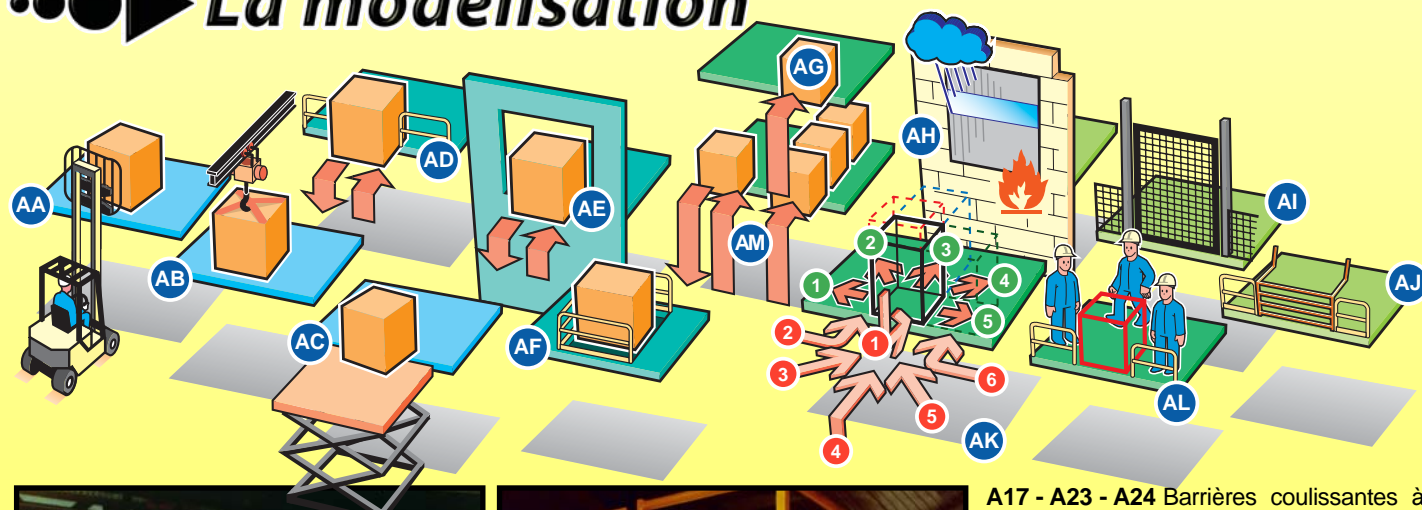

A17 - A23 - A24 Barrières coulissantes à l'avant, repliables à l'arrière pour permettre le levage avec un chariot à l'avant, avec un palan à l'arrière.

A18 Installation derrière un rideau roulant existant, vue de l'intérieur.

A19 Adaptation à une table élévatrice.

A20 Approvisionnement dans un environnement encombré, permettant la reprise sur 3 côtés.

A21 Accès à la palette sur 3 côtés.

A22 Barrière infranchissable à pilotage semi automatique commandant un chariot automate.



Liberté des espaces



A25 Dégagements latéraux et grande douceur de manoeuvre.



A26 Incrustée dans les obstacles, entrées et sorties perpendiculaires.



A27 Solution robuste grandes dimensions.

Tél : 04 75 57 47 47

Fax : 04 75 57 06 13

www.sitieurope.com

SITI EUROPE • 22, rue Jules Guesde • F-26800 PORTES-LES-VALENCE

E-mail : sitieurope@sitieurope.com

Diversité de situations



A28 Hauteur de passage optimale.



A29 Protection rigide grillagée en façade.



A30 Fermeture quasi-permanente des courants d'air.

Techniques de reprises



A31

A31 Evacuation de bobine jusque dans les mâchoires d'une pince de reprise.

A32 Accès permanent pour le cariste, fermeture optimale du local, maîtrise des chutes d'objets en cours de dépalettisation.

A33 **Système-écluse** : La robustesse de la construction permet la rétention des charges roulantes sans destruction des structures.

A34 - A35 Construction robuste autoverrouillée brevetée capable de retenir un transpalette électrique.

A36 La hauteur du local permet l'implantation d'une grille à la hauteur des palettes les plus hautes. La reprise est possible sur trois côtés.



A32



A33



A34



A35



A36

BE191103F04

Tél : 04 75 57 47 47

Fax : 04 75 57 06 13

www.sitieurope.com

SITI EUROPE • 22, rue Jules Guesde • F-26800 PORTES-LES-VALENCE

E-mail : sitieurope@sitieurope.com